

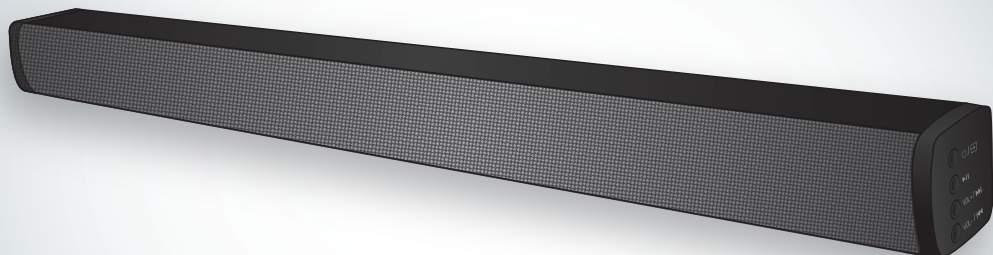

BSD-105



Manual de instrucciones

BARRA DE SONIDO BLUETOOTH PARA TV

V0.1

0418m

IMPORTANTE

Lea cuidadosamente este manual para evitar cualquier mal funcionamiento. La información que se muestra en este manual sirve únicamente como referencia sobre el producto. Debido a actualizaciones pueden existir diferencias. Por favor, consulte nuestra página web www.steren.com para obtener la versión más reciente de este manual.

PRECAUCIONES

- Este aparato no se destina para utilizarse por personas (incluyendo niños), cuyas capacidades físicas, sensoriales o mentales sean diferentes o estén reducidas, o carezcan de experiencia o conocimiento.
- Los niños deben supervisarse para asegurar que no empleen el aparato como juguete.
- No utilice el equipo en exteriores.
- No intente abrir el equipo, puede ocasionar mal funcionamiento y anulará la garantía.
- No use ni almacene este equipo en lugares donde existan goteras o salpicaduras de agua.
- No utilice solventes u otros productos químicos para limpiar el equipo.
- Siempre utilice un paño suave y seco para limpiarlo.
- No exceda los 8 m de distancia entre la barra de sonido y el dispositivo Bluetooth.
- Instale el equipo sobre una superficie plana o si desea instalar el equipo en la pared, tenga cuidado al colocarlo en los tornillos para no dañarlo.

La operación de este equipo está sujeta a las siguientes dos condiciones: (1) es posible que este equipo o dispositivo no cause interferencia perjudicial y (2) este equipo o dispositivo debe aceptar cualquier interferencia, incluyendo la que pueda causar su operación no deseada.

CONTENIDO



Control remoto

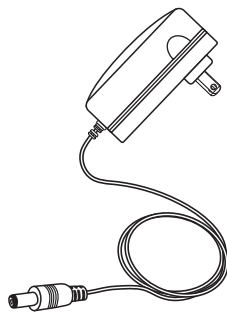

Convertidor de voltaje

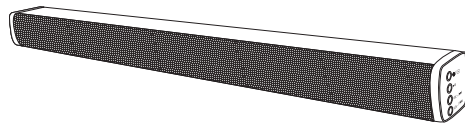

Barra de sonido

DESCRIPCIÓN DE LA BARRA DE SONIDO

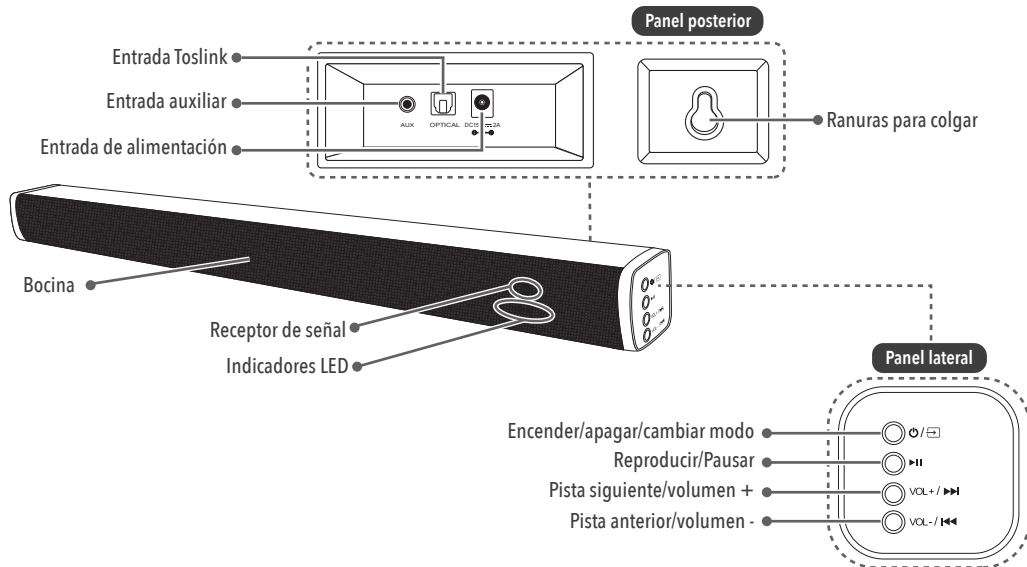

DESCRIPCIÓN DEL CONTROL REMOTO

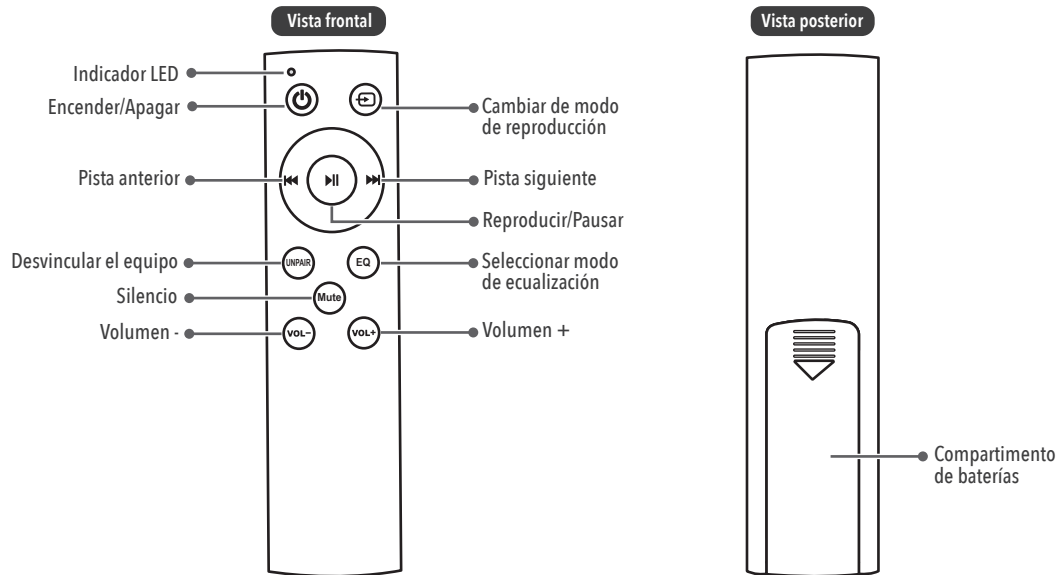

COLOCAR LAS BATERÍAS DEL CONTROL REMOTO

1

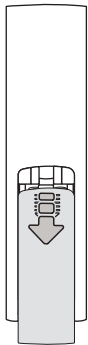

Retire la tapa del compartimento de baterías.

2



Inserte dos baterías AAA.

Asegúrese de colocar correctamente la polaridad.

3



Vuelva a colocar la tapa del compartimento de baterías.

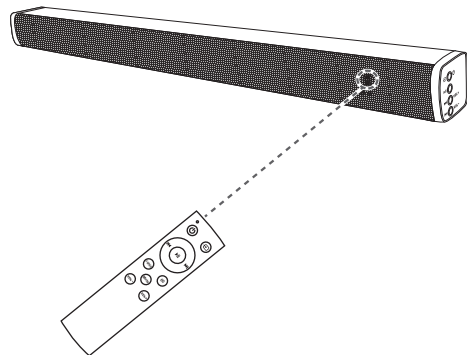

Para controlar la reproducción a distancia, apunte el control remoto hacia la parte frontal de la barra.

ENCENDER EL EQUIPO

- 1 Conecte el convertidor de voltaje en la entrada de alimentación y en un contacto eléctrico.
- 2 Presione el botón  para encender el equipo. *Encenderá un LED indicando la fuente de reproducción activa.* Elija la fuente que desea utilizar, como se explica en la siguiente sección.

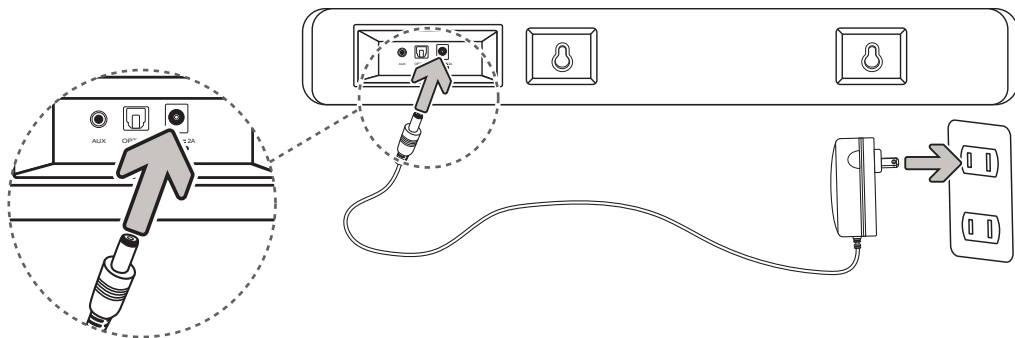

MODO DE REPRODUCCIÓN

■ BLUETOOTH

 Asegúrese de que el dispositivo y la barra de sonido no se encuentren a más de 8 m de distancia

- 1** Presione el botón  las veces que sean necesarias para cambiar al modo Bluetooth. *El indicador LED comenzará a parpadear en color azul, esto indica que la barra de sonido está lista para vincularse.*
- 2** Active el Bluetooth en el dispositivo que desea vincular (*smartphone, ipod, tablet, laptop o TV con Bluetooth*).
- 3** Seleccione **Steren BSD-105** en el dispositivo. Escuchará un tono emitido por la barra de sonido y el indicador LED dejará de parpadear, esto significa que los equipos se han vinculado exitosamente.
- 4** Manipule la reproducción desde la barra o el control remoto.

*La barra se conectará automáticamente con el último dispositivo que se haya vinculado; si desea vincularla a otro dispositivo tendrá que desvincularla primero (presione el botón **UNPAIR** en el control remoto).*

■ AUXILIAR

- 1 Conecte un cable auxiliar 3,5 mm (no incluido) a la entrada auxiliar de la barra y a un dispositivo con entrada auxiliar.
- 2 Cambie al modo auxiliar con el botón  El indicador LED cambiará a color amarillo.
- 3 Controle la reproducción desde el dispositivo conectado. *En este modo, el control remoto o la barra de sonido, sólo funcionan los botones del volumen.*

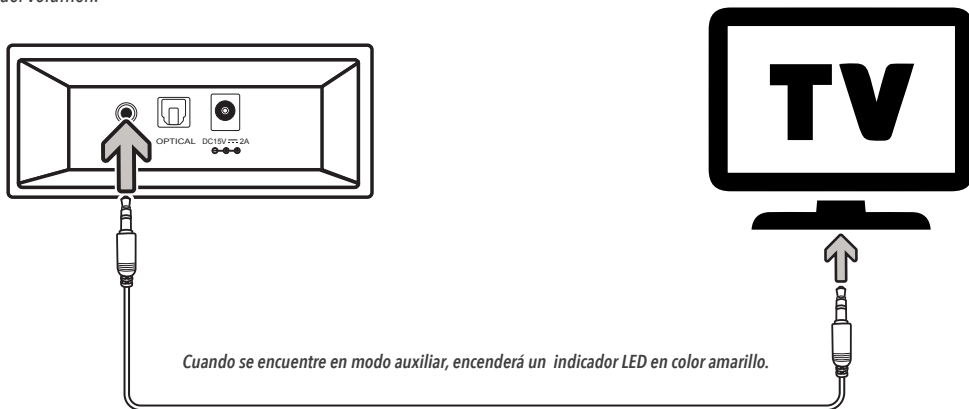

■ TOSLINK

- 1 Conecte la barra de sonido y un dispositivo con entrada óptica mediante un cable Toslink (no incluido).
- 2 Cambie al modo TOSLINK con el botón  El indicador LED cambiará a color verde.
- 3 Controle la reproducción desde el dispositivo conectado.

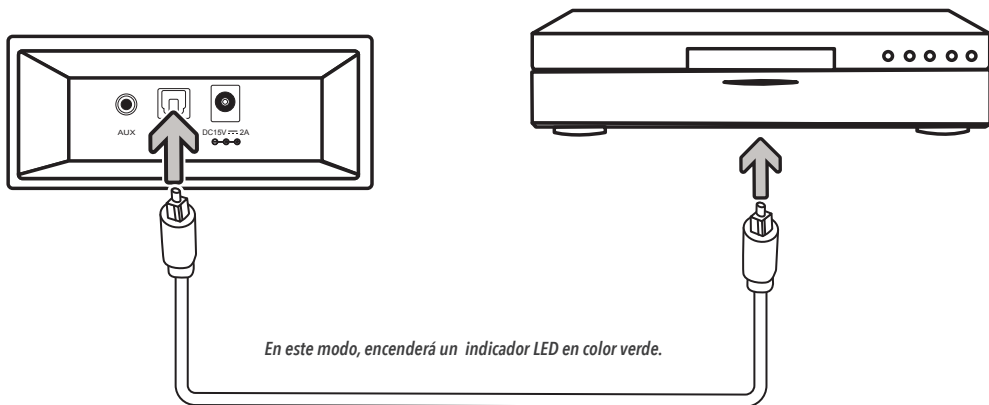

ESPECIFICACIONES

Alimentación: 15 V --- 2 A

Potencia: 300 Wpmpo (12 W x 2)

Respuesta en frecuencia: 30 Hz a 20 kHz

THD: 0,1%

Relación señal ruido: >70 dB

Convertidor de tensión:

Alimentación: 100 - 240 V ~ 50 - 60 Hz 1 A

Salida: 15 V --- 2 A

Control Remoto:

Alimentación: 3 V --- (2 x AAA)

GARANTÍA



Producto: Barra de sonido Bluetooth para TV

Modelo: BSD-105

Marca: Steren

PÓLIZA DE GARANTÍA

Esta póliza garantiza el producto por el término de un año en todos sus componentes y mano de obra, contra cualquier defecto de fabricación y funcionamiento, a partir de la fecha de entrega.

CONDICIONES

- 1.- Para hacer efectiva la garantía, presente esta póliza o factura, comprobante y el producto, en donde fue adquirido o en Electrónica Steren S.A. de C.V.
- 2.- Electrónica Steren S.A. de C.V. se compromete a reparar el producto en caso de estar defectuoso sin ningún cargo al consumidor. Los gastos de transportación serán cubiertos por el proveedor.
- 3.- El tiempo de reparación en ningún caso será mayor a 30 días, contados a partir de la recepción del producto en cualquiera de los sitios donde pueda hacerse efectiva la garantía.
- 4.- El lugar donde puede adquirir partes, componentes, consumibles y accesorios, así como hacer válida esta garantía es en cualquiera de las direcciones mencionadas posteriormente.

ESTA PÓLIZA NO SE HARÁ EFECTIVA EN LOS SIGUIENTES CASOS:

- 1.- Cuando el producto ha sido utilizado en condiciones distintas a las normales.
 - 2.- Cuando el producto no ha sido operado de acuerdo con el instructivo de uso.
 - 3.- Cuando el producto ha sido alterado o reparado por personal no autorizado por Electrónica Steren S.A. de C.V.
- El consumidor podrá solicitar que se haga efectiva la garantía ante la propia casa comercial donde adquirió el producto. Si la presente garantía se extraviara, el consumidor puede recurrir a su proveedor para que le expida otra póliza, previa presentación de la nota de compra o factura respectiva.

DATOS DEL DISTRIBUIDOR

Nombre del Distribuidor _____

Domicilio _____

Fecha de entrega _____

ELECTRÓNICA STEREN S.A. DE C.V.

Biólogo Maximino Martínez No. 3408, San Salvador Xochimanca, Del. Azcapotzalco, Ciudad de México, 02870, RFC: EST850628-K51

STEREN PRODUCTO EMPACADO S.A. DE C.V.

Autopista México-Querétaro. Km 26.5 Sin número, Nave Industrial 3-A, Col. Lomas de Boulevares, Tlalnepantla de Baz, Estado de México, C.P. 54020, RFC: SPE-941215-H43

En caso de que su producto presente alguna falla, acuda al centro de distribución más cercano a su domicilio y en caso de tener alguna duda o pregunta por favor llame a nuestro Centro de Atención a Clientes, en donde con gusto le atenderemos en todo lo relacionado con su producto Steren.



01 800 500 9000

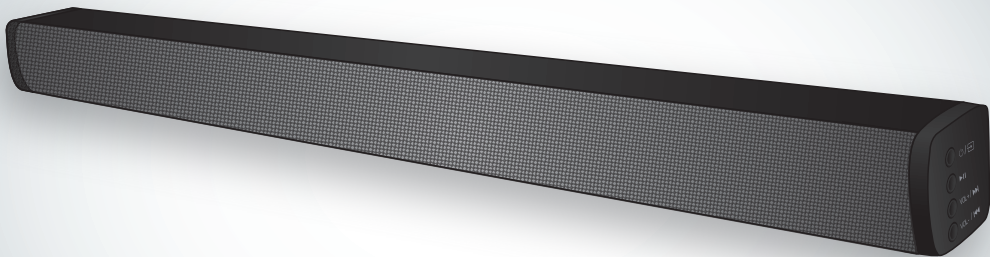

Instruction manual
TV BLUETOOTH SOUND BAR

V0.1

0418m

IMPORTANT

Read this manual carefully to avoid any malfunction. The information shown in this manual serves only as a reference for the product. Due to updates there may be differences. Please check our website www.steren.com for the most recent version of this manual.

CAUTIONS

- This device is not intended for use by people (including children), whose physical, sensory or mental abilities are different or reduced, or who lack experience or knowledge.
- Children should be supervised to ensure they do not use the device as a toy.
- Do not use the device outdoors.
- Do not try to open the device, it may cause malfunction and will void the warranty.
- Do not use or store this device in places where there are leaks or splashes of water.
- Do not use solvents or other chemical products to clean the device.
- Always use a soft and dry cloth to clean it.
- Do not exceed 8 m distance between the sound bar and the Bluetooth device.
- Install the device on a flat surface or if you want to install the device on the wall, be careful when placing it on the screws to avoid damaging it.

Operation of this equipment is subject to the following two conditions: (1) this device or device may not cause harmful interference, and (2) this device or device must accept any interference, including interference that may cause undesired operation.

CONTENT



Remote control

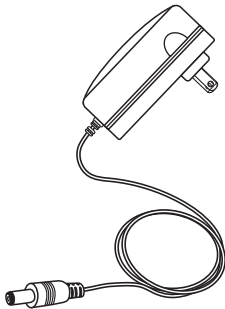

Power converter

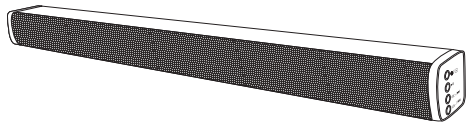

Sound bar

BAR SOUND DESCRIPTION

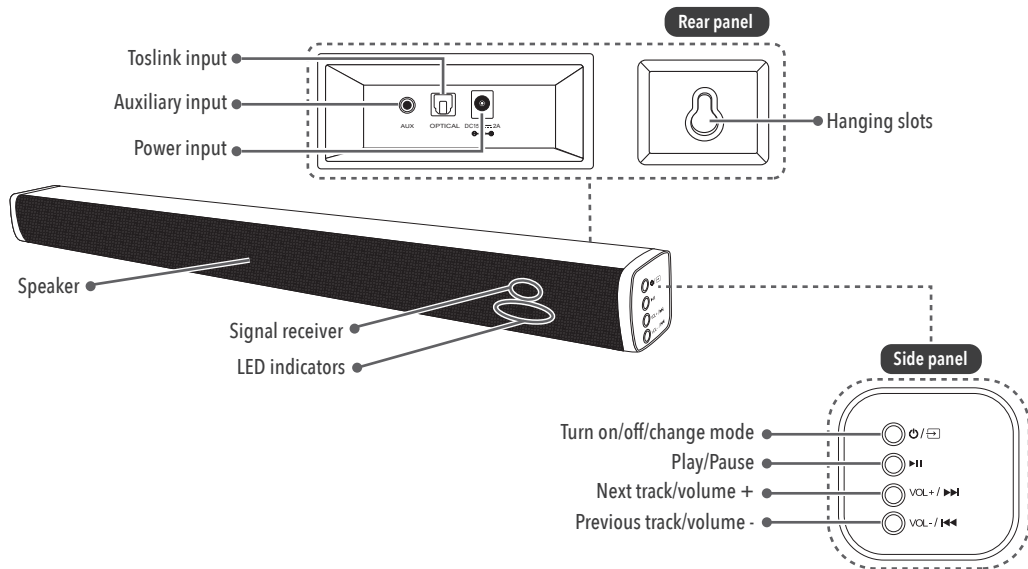

REMOTE CONTROL DESCRIPTION

Front view

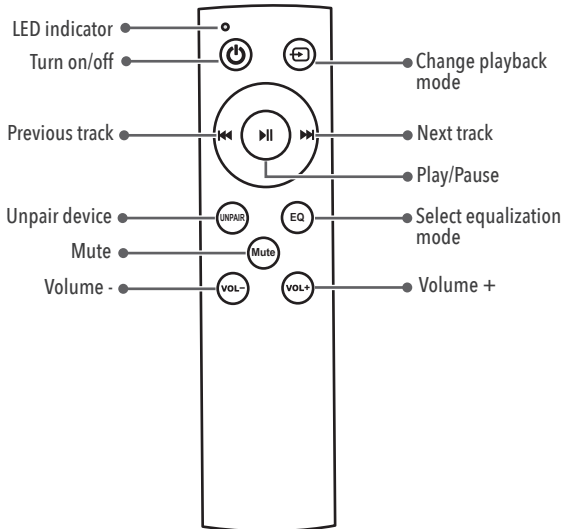

Rear view

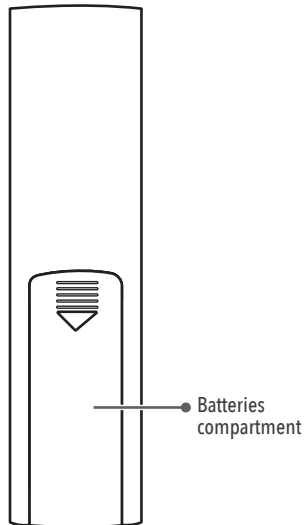

PLACING THE REMOTE CONTROL BATTERIES

1

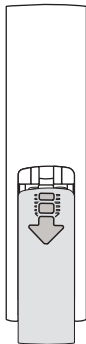

Remove the
batteries
compartment
cover.

2



Insert two
AAA batteries.

*Make sure to place the
polarity in the correct
position.*

3



Place again the
batteries
compartment
cover.

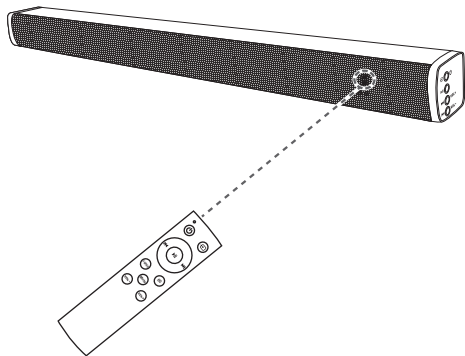

To control remote playback, point the remote control toward the front of the bar.

TURN ON THE DEVICE

- 1 Connect the voltage converter to the power input and an electrical contact.
- 2 Press the  button to turn on the device. *It will light a LED indicating the active playback source. Choose the font that you want to use, as explained in the next section.*

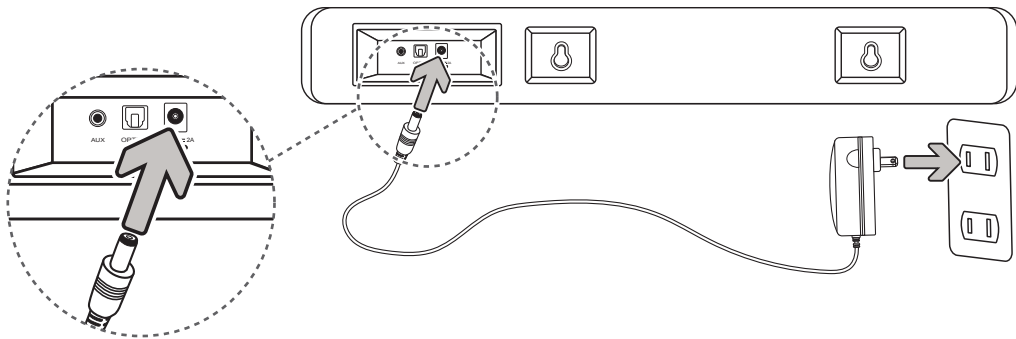

PLAYBACK MODE

■ BLUETOOTH

 Make sure that the device and the sound bar are not more than 8 m of the distance

- 1** Press the  button as many times as necessary to change to Bluetooth mode. *The LED indicator will start blinking blue, this indicates that the sound bar is ready to be paired.*
- 2** Activate Bluetooth on the device that you wish to pair (*smartphone, ipod, tablet, laptop or TV with Bluetooth*).
- 3** Select **Steren BSD-105** on the device. You will hear a tone emitted by the sound bar and the LED indicator will stop blinking, this means that the device has been successfully linked.
- 4** Control playback from the bar or remote control.

*The bar will automatically paired to the last device that has been paired; if you want to pair it to another device you will have to unpair it first (press the **UNPAIR** button on the remote control).*

■ AUXILIARY

- 1 Connect a 3.5 mm auxiliary cable (not included) to the auxiliary input of the bar and to a device with auxiliary input.
- 2 Change to auxiliary mode with the  button. *The LED indicator changes to yellow color.*
- 3 Control playback from the device connected. *In this mode, the remote control or the sound bar, only work the volume buttons.*

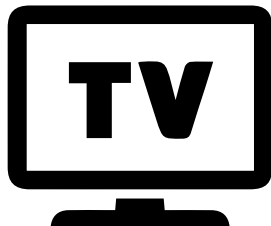
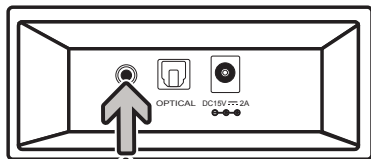

In the auxiliary mode, it will light a yellow LED.

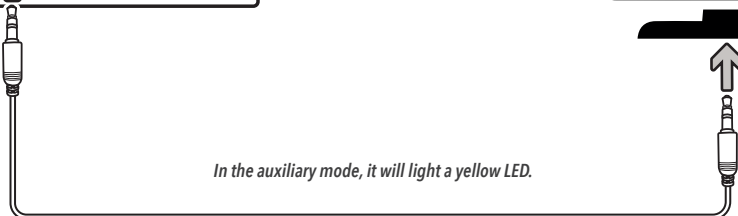

■ TOSLINK

- 1 Connect the sound bar and a device with optical input via a Toslink cable (not included).
- 2 Change to TOSLINK mode with the  button. *The LED indicator will change to green color.*
- 3 Control playback from the device connected .

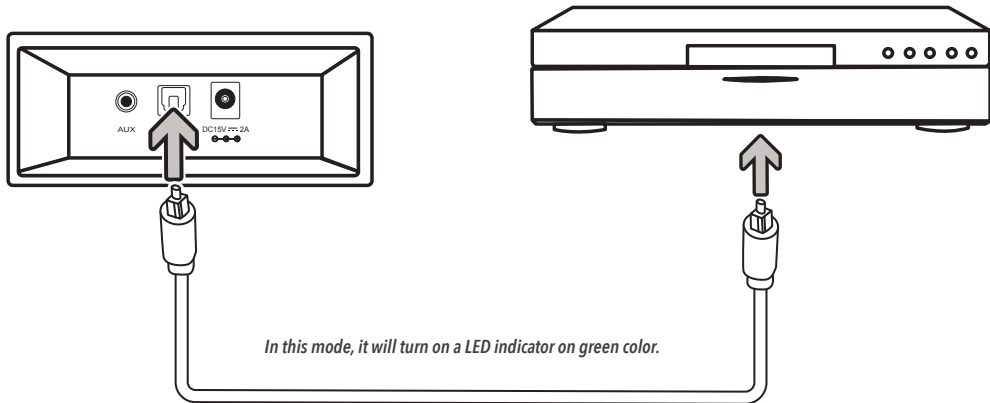

SPECIFICATIONS

Input: 15 V $\overline{\text{---}}$ 2 A

Power output: 300 W pmpo (12 W x 2)

Frequency response: 30 Hz to 20 kHz

THD: 0.1 %

SNR: >70dB

Power converter:

Input: 100-240 V ~ 50-60 Hz 1 A

Output: 15 V $\overline{\text{---}}$ 2 A

Remote control:

Input: 3 V $\overline{\text{---}}$ (2 x AAA)

WARRANTY



Product: TV Bluetooth sound bar
Part number: BSD-105
Brand: Steren

WARRANTY

This Steren product is warranted under normal usage against defects in workmanship and materials to the original purchaser for one year from the date of purchase.

CONDITIONS

1. This warranty card with all the required information, invoice, product box or package, and product, must be presented when warranty service is required.
2. If the product is in the warranty time, the company will repair it free of charge.
3. The repairing time will not exceed 30 natural days, from the day the claim was received.
4. Steren sell parts, components, consumables and accessories to customer, as well as warranty service, at any of the addresses mentioned later.

THIS WARRANTY IS VOID IN THE NEXT CASES:

If the product has been damaged by an accident, acts of God, mishandling, leaky batteries, failure to follow enclosed instructions, improper repair by unauthorized personnel, improper safe keeping, among others.

- a) The consumer can also claim the warranty service in the purchase establishment.
- b) If you lose the warranty card, we can reissue it, if you show the invoice or purchase ticket.

RETAILER INFORMATION

Name of the retailer _____

Address _____

Product _____



01 800 500 9000



www.steren.com